

# Сідельний відсічний клапан з ручним керуванням Серія J4



- » Приєднання від G3/8 до G2
- » Корпус з неіржавної сталі
- » Ущільнення PTFE

## ОСНОВНІ ХАРАКТЕРИСТИКИ

<b>Робоча температура</b>	від -20° до +200°C
<b>Матеріал</b>	сталь AISI316, ущільнення PTFE
<b>Умовний прохід, DN</b>	від 10 до 50 мм
<b>Приєднання</b>	від G3/8 до G2 (внутрішня різьба ГОСТ 6357-81, ISO 228-1, DIN ISO 228, DIN 259)
<b>Монтаж</b>	в будь-якому положенні
<b>Робочий тиск</b>	до 40 бар (залежить від температури)
<b>Робоче середовище</b>	вода, повітря, газ, мастило, хімічні та нафтохімічні продукти

## ДІАГРАМА ЗАЛЕЖНОСТІ ТЕМПЕРАТУРИ ВІД ТИСКУ

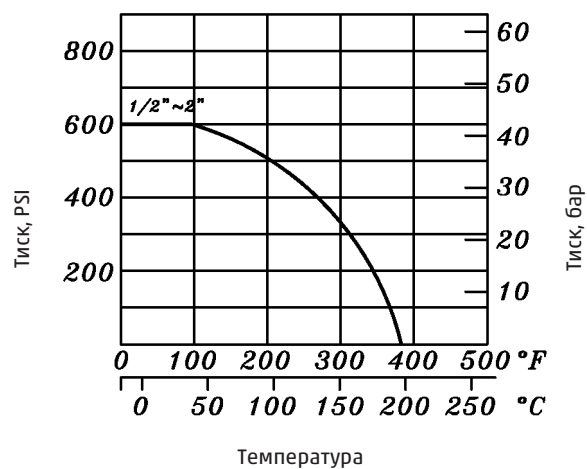

## РОЗМІРИ

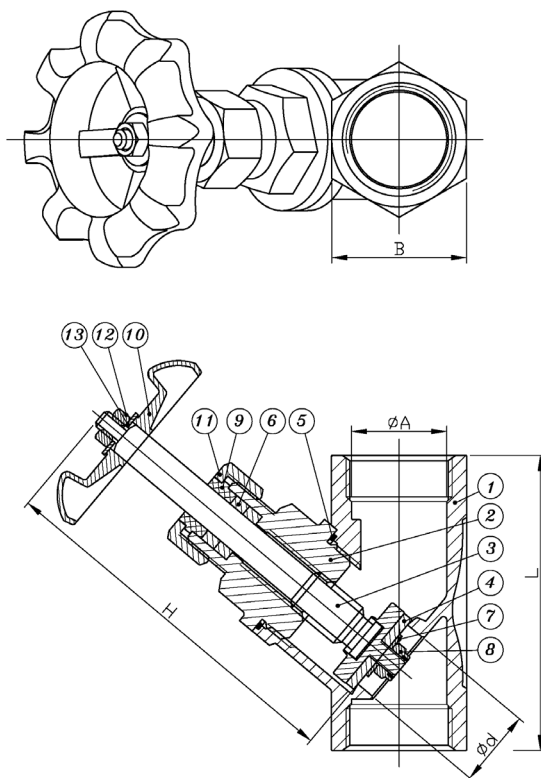

МАТЕРІАЛИ		
1	Корпус	ASTM-A351-CF8M
2	Кришка	ASTM-A351-CF8M
3	Диск	AISI316
4	Ущільнення	PTFE
5	Ущільнення конуса	PTFE
6	Ущільнення штока	PTFE
7	Гайка	AISI316 + пластик
8	Шайба	AISI304
9	Кільце	AISI304
10	Рукоятка	WCB
11	Гайка	AISI304
12	Гайка рукоятки	AISI304
13	Шайба рукоятки	AISI304

РОЗМІРИ					
Розмір	ØA	B	Ød	H	L
G3/8	14	27	12.5	90.5	65.8
G1/2	17	27	12.5	90.5	65.8
G3/4	23	32.3	18	109.5	75.7
G1	29	41	23.5	110.8	89.7
G1 1/4	38	50	31.4	137.5	109.8
G1 1/2	44	55.5	35.7	139	121
G2	56	70	45.5	162	151.6

Мод. з ручним керуванням						
G3/8	G1/2	G3/4	G1	G1 1/4	G1 1/2	G2
J4M0G0003	J4M0G0004	J4M0G0005	J4M0G0006	J4M0G0007	J4M0G0008	J4M0G0009